

## Morsetto a cavalletto MV50169 - 70 - 71 - 72



### Materiali

**Acciaio zincato**

### Descrizione

Il morsetto a cavalletto viene utilizzato per unire uno o più profili e fissarli alla trave a L (struttura del tetto)

L'unione avviene tramite il serraggio di due dadi M10.

### Dimensioni

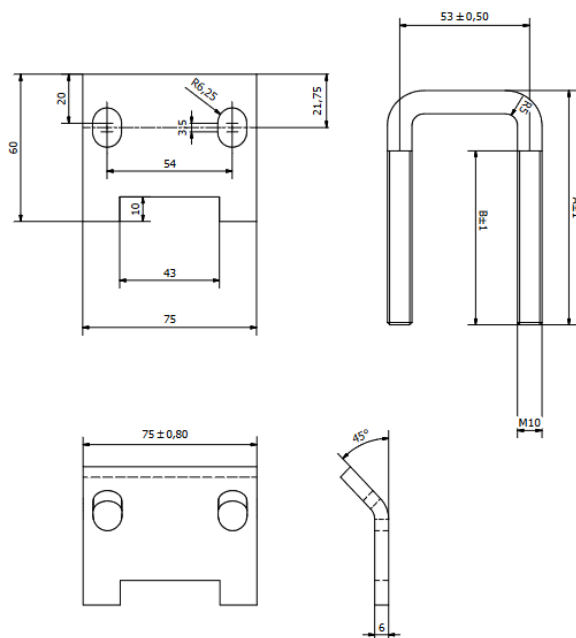

Codice	A (mm)	B (mm)	Resistenza media Kn
MV50169	90	75	13.0
MV50170	90	75	13.0
MV50171	130	110	13.0
MV50172	130	110	13.0

### Tipi di montaggio

